

# アシバツナギ

- 低階層用の後付工法用壁つなぎ接続金具です。
- 壁つなぎ金具の接続ナットは傾斜角8度まで自由回転可能。曲げ力がかかってもナットが傾斜し折損しにくい。
- ねじ頭部は丈夫な四角ビットで穴つぶれの心配なし。

## 注意事項

- 厚さ不足のため、鋼板厚 1.6 mm への使用は避けてください。
- 破損の原因になるので、強く締め付け過ぎないでください。

締め付けトルク (各サイズ共通)

ねじ込みトルク	適正締め付けトルク	破断トルク
1.5 N・m	12.5 N・m	20.8 N・m

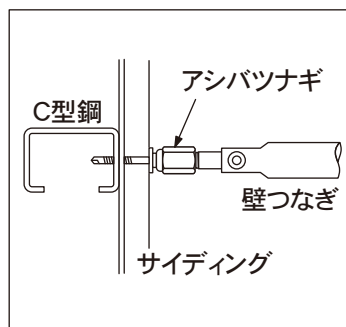

## 各部寸法 (下表参照)

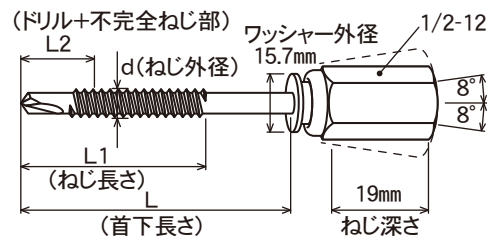

品番	適応壁厚(mm)	適応下地厚(mm)	d×L(mm)	L1(mm)	L2(mm)	最大引張強度(N(kgf))	許容荷重(N(kgf))	入数	価格
<b>AZS-51</b>	35	鋼製 1.6~3.2	6.0×51	44	16	t=1.6: 2,746 [280]	t=1.6: 1,200 [122]	50×8	
<b>AZS-76</b>	60	鋼製 2.3~4.5	6.0×76	55	16	t=2.3: 4,418 [451]	t=2.3: 2,090 [213]	50×8	
<b>AZS-106</b>	84	鋼製 2.3~6.0	6.0×106	75	22	t=3.2: 7,518 [767]	t=3.2: 3,710 [379]	30×8	
<b>AZS-131</b>	109	鋼製 3.2~7.5	6.0×131	75	22	t=4.5: 10,110 [1032]	t=4.5: 5,980 [610]	30×8	
						t=6.0: 18,860 [1924]	t=6.0: 8,360 [853]	30×8	

小箱同梱：ねじ込み / 取り外し用四角ビット (両頭#3) 2本入

# アシバアンカープレート

- 鉄骨造において足場用の壁つなぎ金具をとめる、先付け (溶接) 施工アンカープレートです。
- 目地を利用するので外壁を傷めず、足場解体後の補修に手間がかからないので経済的です。

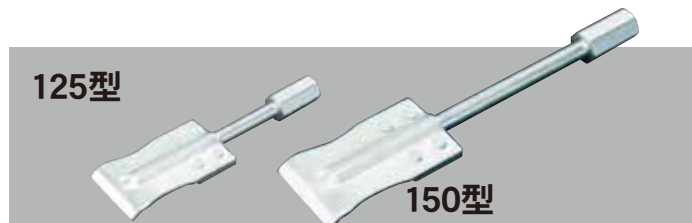
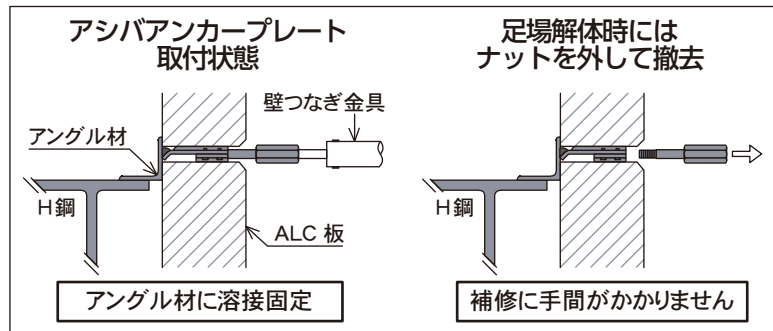

サイズ	適応ALC材厚	入数	価格
<b>125型</b>	100 - 125mm	50	
<b>150型</b>	150 - 175mm	50	

## 引張・圧縮試験結果

引張最大荷重 [kN]			
サイズ	1	2	3
125型	39.25	38.74	38.85
150型	38.60	38.51	38.73

圧縮最大荷重 [kN]			
サイズ	1	2	3
125型	16.06	15.40	12.83
150型	12.04	10.66	11.23

## 使用方法・注意事項

- 取付けは、壁に対して垂直になるようにしてください。
- 取付け間隔は、建築基準法施工令・労働安全衛生規則に定められた「壁つなぎ間隔」、および、(社)仮設工業会足場工事実務マニュアル P.48 表 2-30 に従ってください。
- 溶接は必ず有資格者が行い、かいさき(曲加工部)を溶接してください。
- 横揺れ対策は、別途φ48.6 mmの足場パイプ等で大筋かいを設置してください。(最大 10mピッチ)
- 押込み方向の強度確保のため、壁あてジャッキやサポート材を併用してください。(アンカー 4 ~ 5 箇所毎にジャッキやサポート材を設置)